



Typebestemmelser Bølgelinie-udgaven

Af Nelly Kristensen

Har du prøvet at sidde med et AFA Danmark katalog og set at nogle frimærker er blevet trykt i forskellige udgaver og forskellige typer?

Dette er sket fordi man har trykt frimærket en gang, men senere villet forbedre gravuren så motivet kunne blive tydeligere. På den måde er der små forskelle i de enkelte typer.

Her vil jeg forsøge at gøre rede for forskellen mellem trykningerne af type I og type II i bølgelinie stålstik udgaven:

Type I

De oprindeligt benyttede trykcylindere, der indkøbtes hos trykmaskinens leverandør, var stålcyllindre overtrukket med et højglanspoleret kromlag. Efter forkromningen blev vedkommende frimærke præget med

samme reliefmolette 200 gange i selve kromen, men denne fremgangsmåde viste sig at være mindre heldig, idet cylinderen hurtigt blev slidt, hvorved der opstod lysere partier på de enkelte frimærker, særlig i de store rasterpartier.

En efterprægning var vanskelig at foretage og rummede fare for dobbeltprægninger, hvilket i hvert fald har givet sig synligt udtryk i nogle oplag af 4 og 7 øre.

Fremgangsmåden er bl.a. anvendt ved fremstillingen af trykcylindere til udgaverne af bølgelinie type I.

Type II

På grund af de vanskeligheder, der var forbundet med anvendelsen af de forkromede stålcyllindre, gik Postvæsenets frimærketrykkeri over til ad galvanisk vej at overtrække stålcyllindrene med et kobberlag, i hvilket mær-

kerne prægedes, og derefter forkrome den færdige cylinder.

Til prægningen i de kobberbelagte stålcyllindre blev det imidlertid nødvendigt at gøre gravurerne i moletterne dybere, og der graveredes derfor nye urmoletter, men selv om den størst mulige lighed med de tidligere gravurer tilstræbtes, er der dog fremkommet let kendelige forskelle.

Den nye fremgangsmåde er bl.a. anvendt ved fremstillingen af trykcylindere til udgaverne af bølgelinie type II.

Her vil vi forsøge at give en illustration og beskrivelse af de forskellige typer, jeg begynder med bølgelinie, stålstik! Der er også forskellige typer i Karavel og Fr. 9., men dem gemmer vi til en anden gang.

Bølgelinie stålstik

Bøgeliniefrimærkerne findes i tre graveringer. De viste kende-

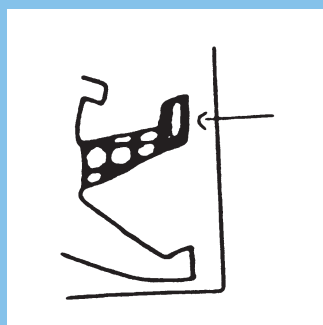

Type 1. Venstre løves løftede fodpote har et hvidt felt omtrent på størrelse med de to lodrette rasterfelter.

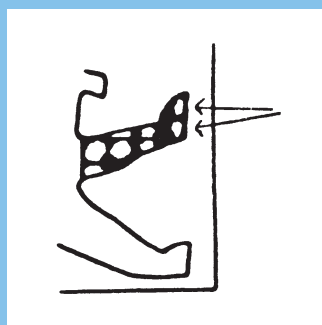

Type IA: Venstre løves forpote har to hvide felter, der er adskilt med en vandret rasterlinie (kun 10 øre).

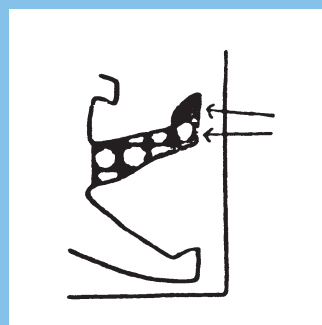

Type II: Venstre løves forpote har et hvidt rasterfelt og derover et udfyldt felt af næsten samme størrelse.

tegn kan være utydelige på frimærkerne på grund af for rigelig farveføring, og/eller kraftig farveannulering. Derfor er det ofte nødvendigt også at undersøge værditalle, da disse også viser graverings forskelligheder.

Forekomster:

Type I:

AFA nr.	Værdi:	Farve:
196	1 øre	grønligsort
197	2 øre	rød
198	4 øre	blå
199	5 øre	grøn
200	7 øre	violet
201	8 øre	grå
202a	10 øre	orange
248a	10 øre	mørkviolet
262a	6/8 øre	grå

Type IA:

AFA nr.	Værdi:	Farve:
202	10 øre	orange
235	10 øre	brun

Type II:

AFA nr.	Værdi:	Farve:
196a	1 øre	grønligsort
197a	2 øre	rød
198a	4 øre	blå
199a	5 øre	grøn
201a	8 øre	grå
235a	10 øre	brun
246	5 øre	vinrød
247	7 øre	grøn
248	10 øre	violet
248b	10 øre	mørkviolet
254	6 øre	orange
255	7 øre	brun
256	8 øre	grøn
262	6/8 øre	grå

Foruden kendetegnene i venstre løves forpote, er der også andre kendetegn, der viser forskellene i graveringerne.

Graveringen i tallene i midten er forskellige for typerne.

Hvis et stort stempel eller rigelig farveføring dækker det ene kendetegn, kan man som regel se det andet.

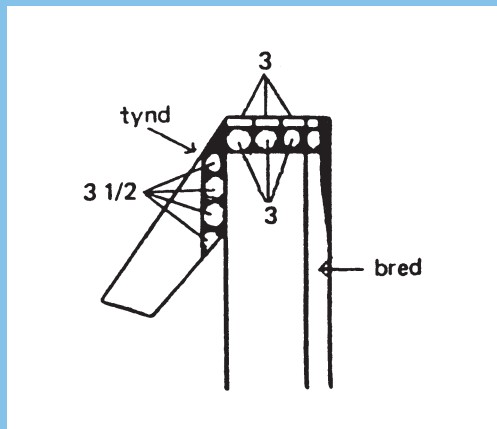

1 øre type I: Fanens venstre skråstreg er tynd og fanen har i højre side 3½ rasterfelt, nedstregen i højre side af ettallets stamme er tyk foroven.

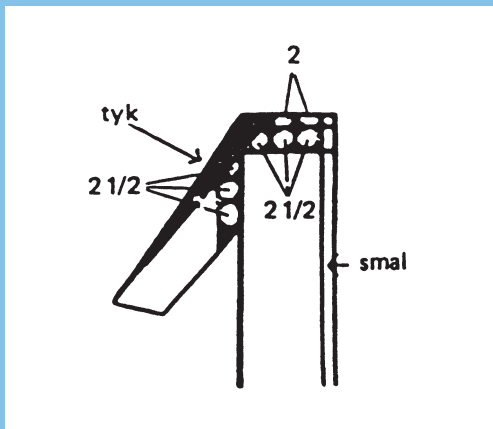

1 øre type II: Tyk skråstreg til venstre og 2½ rasterfelt til højre i fanen. Normal nedstreg i talstammen.

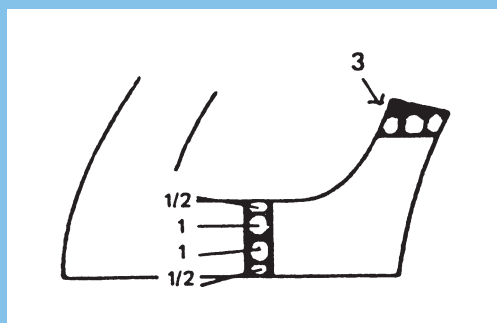

2 øre type I: Opstregen i foden ender med trekantet farvefyldt felt og derunder 3 hvide rasterfelter, foden har lodret 2 hele og 2 halve rasterfelter (½-1-1-½).

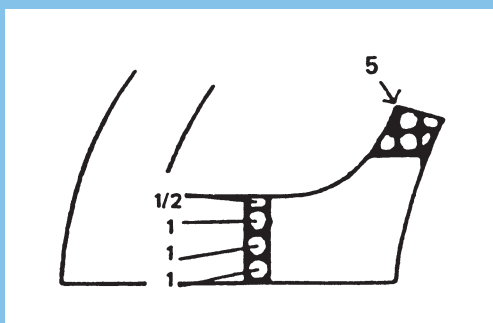

2 øre type II: Opstregen ender med 2 hvide rasterfelter og foden har 4 felter (1-1-1-½)

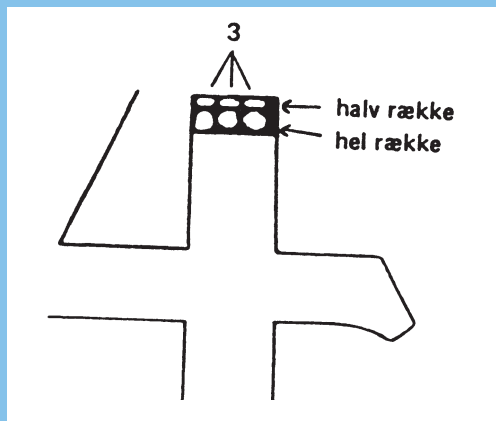

4 øre type I: Den lodrette streg ender foroven med $\frac{1}{2}$ hvidt rasterfelt.

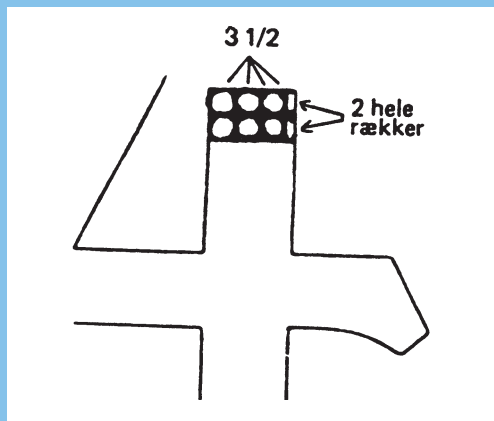

4 øre type II: Den lodrette streg ender foroven med et helt rasterfelt.

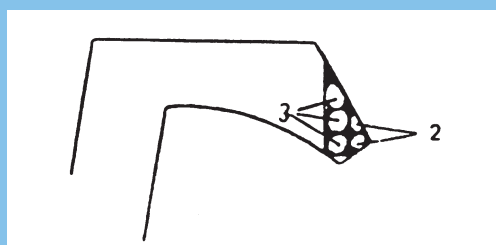

5 øre type I: Fanen har længst til højre et hvidt rasterfelt og forneden farvefyldt felt.

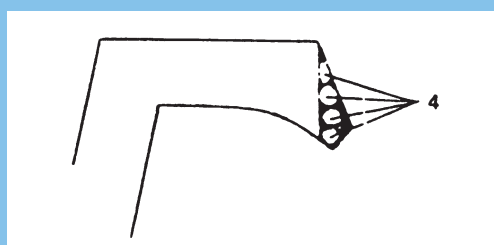

5 øre type II: Fanen er farvefyldt længst til højre og med hvidt felt forneden.

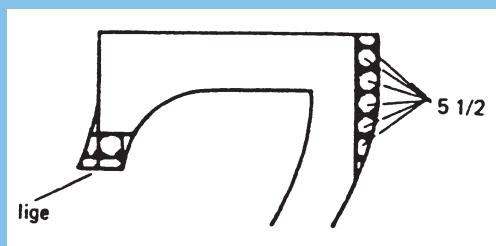

7 øre type I: Overstregen på fanen dannes forneden af en vandret linie



7 øre type II: På opstregen på fanen er linien forneden buet.

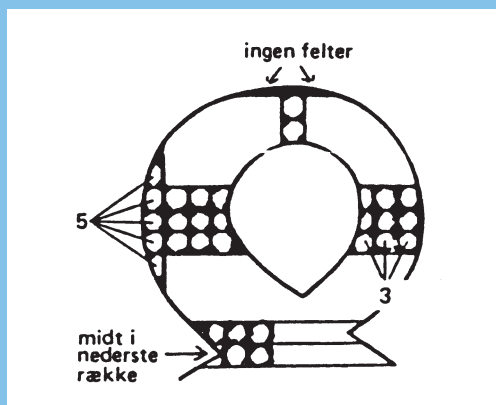

8 øre type I: Øverste bue til venstre 5 rasterfelter indhugget til venstre mellem de to buer midt i et hvidt felt.

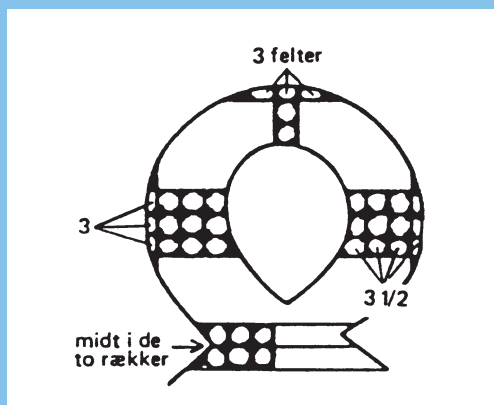

8 øre type II: Øvre bue 3 rasterfelter, indhugget ud for rasterlinie. De hvide rasterfelter er mindre.

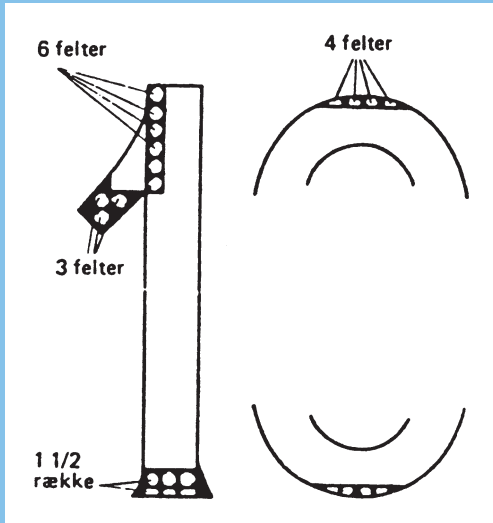

10 øre type I: Fanens venstre skråstreg på ettallet har nederst ét hvidt rasterfelt midt for spidsen. Nedstregen har på foden et halvt rasterfelt. Nullet har foroven og forneden 4 rasterfelter.

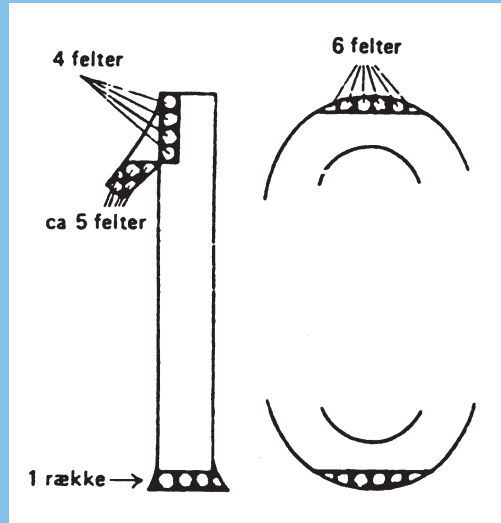

10 øre type IA: Fanens venstre skråstreg på ettallet har nederst to rasterfelter. Nedstregen har på foden et helt rasterfelt. Nullet har foroven og forneden 5 rasterfelter.

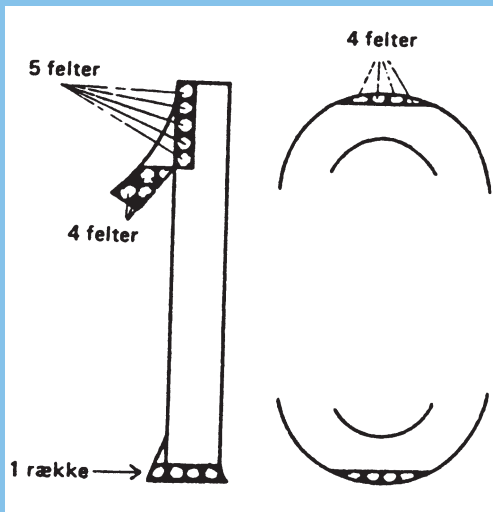

10 øre type II: Fanens venstre skråstreg på ettallet har nederst farvefyldt trekant og derover 2 hvide rasterfelter midt for spidsen. Nullet har foroven og forneden 4 rasterfelter.

Litteratur:

- SAVE STÅLTIK, Skilling 1993.
- M. Juhl: Danmarks stålstukne frimærker 1933-1948, J.H. Schultz 1948.
- Plovst & Tanggaard m.fl.: Håndbog og specialkatalog over Danmarks stålstukne frimærker, 1965/1970.

Du kan se ældre udgaver af DFT på danfil.dk



Typebestemmelser – supplement

Af Torben Lethraborg

Gert Guttenberg fra Vejle Frimærkeklub har sendt redaktionen dette indlæg om artiklerne med Typebestemmelser bragt i DFT 2016 nr. 5 og 2017 nr. 1:

Frederik IX 30 øre rød

Jeg synes, at det er fint, at I tager typeforskelle op i Grundlæggende frimærkeviden i DFT. Men jeg undrer mig over, at I ikke har taget alle typer med i Frederik IX 30 øre rød.

Der er de sædvanlige fine illustrationer til type III, type IV A og Type IV B, men type III½, som blev fundet for nogle år siden, har I ikke med.

III½ findes kun med ét marginalnummer – 1127 – fra den 1.4.1953. Så den er forholdsvis sjælden, når man tager hele produktionen af 30 øre i betragtning. Men det er en type for sig



8 øre grå Type I, grumsede rasterfelter i øjet i R.

selv. Den er fint vist i AFA Special 2016.

Bøgelinie 8 øre grå

I DFT 2016 nr. 5 viste I forskellen på AFA 201 – type 1 og 2.

Pudsigt nok, så er der en forskel mere end dem som katalogerne viser, nemlig i øjet på R i DANMARK. Jeg fik det vist for mange år siden, men det er åbenbart aldrig nået ud til offentlig viden.



8 øre grå Type II, 2 klare rasterfelter i øjet i R.

Øjet i R i 201 er fyldt med små grumsede rasterfelter, mens der i 201a er 2 klare rasterfelter.

Det er et godt kendetegn, når man skal kigge efter forskellene på AFA 262 og 262a, hvor 6-tallet dækker for mange af de kendetegn, man almindeligvis angiver.

Jeg vedhæfter en illustration, som jeg har brugt, når vi havde om typeforskelle i vores grundkursus i Vejle Frimærkeklub.

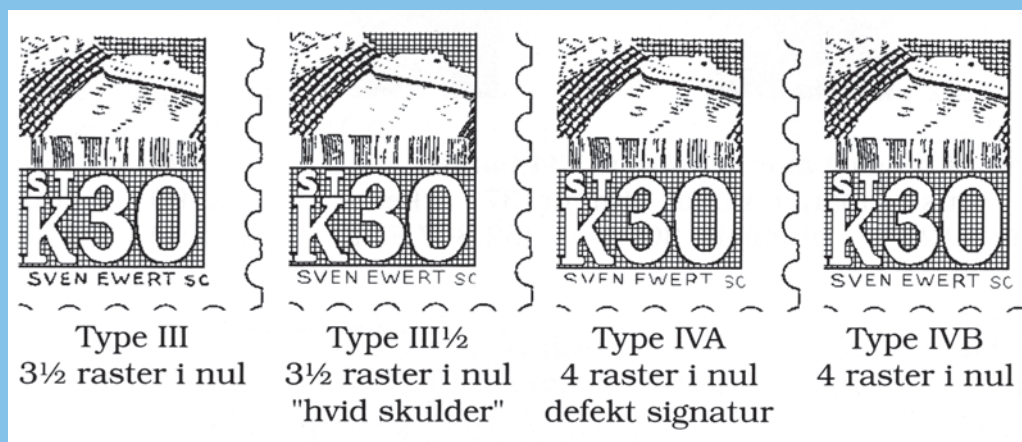

Illustration fra AFA Danmark Specialkatalog.